

室内・家庭用

FOR USE IN JAPAN ONLY

保証書付き(裏表紙)

2 WAY SHORT FOCUS SMART PROJECTOR

SP01

2 WAY短焦点プロジェクター

取扱説明書

- このたびは、お買い上げいただき誠にありがとうございます。
- この取扱説明書をよくお読みになり、正しくお使いください。
 - ご使用前に「安全上のご注意」を必ずお読みください。
 - この「取扱説明書」をいつでもすぐに取り出せるところに大切に保管してください。
 - 「保証書」は「お買い上げ日」「販売店名」の記入を必ず確かめ、販売店からお受け取りください。
 - 取扱説明書を紛失された場合は、当社お問い合わせ窓口にご連絡ください。

安全上のご注意

- ご使用前にこの「安全上のご注意」をよくお読みの上、正しくお使いください。
- お読みになった後もいつでも見られるところに必ず保管して下さい。

絵表示について この取り扱い説明書には、使用者が製品を安全にお使いいただき、理解し易い様に 色々な絵表示を使用しています。誤った取り扱いをすることによって生じる内容を次のように区分しています。いずれも重要な内容ですので必ず守って下さい。

警告	この表示を無視して、誤った取り扱いをすると、人が死亡または重傷を負う可能性が想定される内容を示しています。
注意	この表示を無視して、誤った取り扱いをすると、人が障害を負う可能性及び、物的損傷の発生が想定される内容を示しています。
禁止	この記号は、禁止の行為であることを告げるものです。図の中に具体的な禁止内容(左図の場合は分解禁止)が描かれています。
指示	この記号は、使用者の行為を指示強制したりする内容であることを告げるものです。図の中に具体的な指示内容(左図の場合は電源プラグを電源コンセントから抜く)が描かれています。

警告

禁止	交流 100V 以外の電圧では使用しないで下さい。 *火災・感電の原因となります。	濡れ手禁止	濡れた手で電源プラグを抜いたり差したりしないで下さい。 *感電の原因となります。
注意	本機を落とすなどして破損した場合は、必ず電源スイッチを切り、電源プラグを抜いて下さい。 *そのまま使用すると火災・感電の原因となります。 ご自身の修理は危険ですので、絶対にお止め下さい。特にお子様のいるご家庭ではご注意下さい。	禁止	電源コードやプラグを破損させたり、加工したり、無理に曲げたり、引っ張ったり、束ねたりしないで下さい。 また、重い物を載せたり、挟み込んだり、加工したりすると、電源コードが破損し、火災・感電の原因となります。
接触禁止	雷が鳴っている時は、絶対に AC 電源プラグに触れないで下さい。 *感電の原因となります。	指示	電源プラグの埃や汚れを定期的に乾いた布でふき取って下さい。 *プラグに埃などがたまること、湿気などで絶縁劣化となり、火災の原因となります。

禁止	本機に水を掛けたり、濡らしたり、また本機の上に水などの入った容器や小さな金属物を置かないで下さい。 *火災・感電の原因となります。	注意	本機の中に水や異物が入った場合は、まず電源スイッチを切り、電源コンセントから本体の電源プラグを抜いて下さい。 *そのまま使用すると、火災、感電の原因となります。
分解禁止	絶対に分解したり・修理・改造は行わないで下さい。 *火災・感電の原因となります。	禁止	本機の内部に金属類や燃えやすいものなどを入れたり、落としたりしないで下さい。 *火災・感電の原因となります。特にお子様のいるご家庭ではご注意下さい。
注意	変な臭いや音が生じたり、煙が出たらすぐに電源スイッチを切り、電源プラグを抜いて下さい。 *そのまま使用すると、火災・感電の原因となります。	注意	本製品の上に座らないで下さい。必ず付属品のAC電源アダプターとケーブルを使用して下さい。 *機能に影響を与える場合があります。

注意

注意	電源プラグは根本まで確実に差し込んで下さい。 *差し込みが不完全な場合、感電や発熱による火災の原因となります。 *抜く時は、コードを引っ張らずに、必ず電源プラグ本体を持って抜いて下さい。	禁止	本機に布などを被せないで下さい。 *内部に熱がこもり、火災の原因となりますので、ご注意下さい。 *テーブルクロスを掛けたり、じゅうたんや、布団の上に置かないで下さい。 *本機を押し入れなどの風通しの悪い、狭い所で使用しないで下さい。
注意	プロジェクターの投写窓をのぞかないでください。 *動作中は強い光が投写されていますので、目を痛める原因となります。特にお子様にはご注意ください。	禁止	直射日光が当たる場所に置かないで下さい。 *部品の故障の原因となったり、内部の温度が上昇し、火災の原因となります。
注意	電源プラグをコンセントから抜く	注意	電源プラグをコンセントから抜く
注意	長時間使わないときは、必ず電源プラグを電源コンセントから抜いて下さい。 *火災の原因となることがあります。	注意	電源プラグをコンセントから抜く
禁止	振動する場所や、ぐらつく台の上、傾いた所等、不安定な場所に置かないで下さい。 *倒れたり、落ちたりして怪我の原因となります。	禁止	湿気や埃の多い場所には置かないで下さい。 *火災や感電の原因となります。

各部の名称

本体

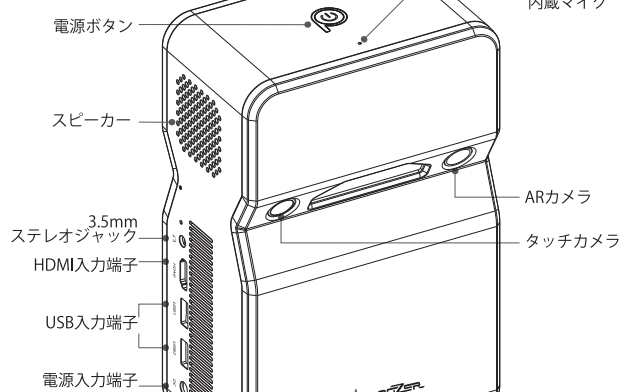

リモコン

- 注意:
1. リモコンを火気の近くや湿気の多い場所、高温になる場所に置かないで下さい。
 2. リモコンを長期間使用しない場合は、電池の漏れを防ぐため、電池を取り出して下さい。
 3. リモコンをIR受信機に向けて下さい。
 4. リモコンは本機と6メートルの範囲内でご使用下さい。

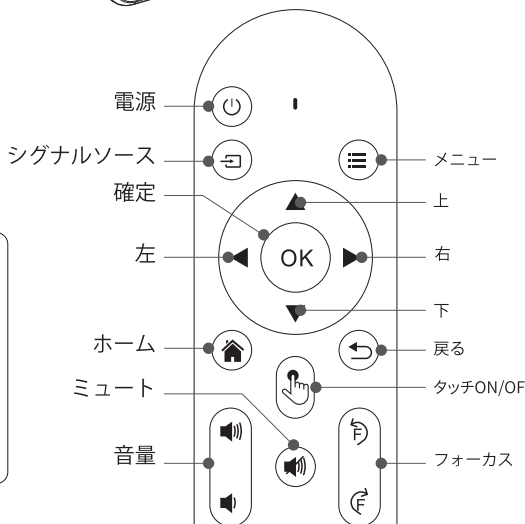

使用前の注意・準備

【注意】

- スマートフォンが発する信号帯域は、プロジェクターで使用されるレーザー帯域と重なることがあります。そのため、スマートフォンをプロジェクターの近くで使用したり、置いたりすると、信号の干渉が発生し、プロジェクターのセンサーやタッチ操作に影響を与える可能性があります。
- 平らで安定した場所に設置してください。

【準備】

電源アダプターに電源コードを接続し、コードの端子を本体のDC電源ポートに差し込んでから、コンセントに接続してください。

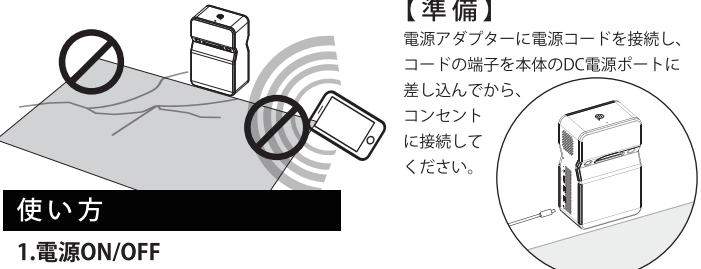

使い方

1.電源ON/OFF

- ▶電源ON
本体の電源ボタンを2秒長押しする or リモコンの電源ボタンを押すと電源が入ります。
- ▶電源OFF
本体の電源ボタンを長押しする or リモコンの電源ボタンを押し、「シャットダウン」又は「再起動」の選択が可能です。「シャットダウン」を選択すると電源が切れます。

2.まずはタッチ設定を確認してください。



タッチ設定

- ① キャリブレーションの際、カメラがオンになります。
- ② タッチ機能が有効になっているかを確認して下さい。
- ③ 一度設定すると、起動時にタッチ機能が自動的に有効になります。

キャリブレーションについて

キャリブレーションは、デバイスのカメラやセンサーが指の触れた場所を正確に検出できるように調整するプロセスです。

タッチ調整の操作手順

【注意】キャリブレーションを行う前に必ず本体を平らで安定した場所に置き、周囲に障害物がないように確認してから実行して下さい。

タッチ調整ボタンを選択し、カメラのキャリブレーションが完了後、レーザーのキャリブレーション画面が自動的に表示されます。指で4箇所の赤い点を一点ずつ垂直かつ正確にタッチすると消えます。(順序は問いません)全ての赤い点が消えたらレーザーのキャリブレーションは正常です。

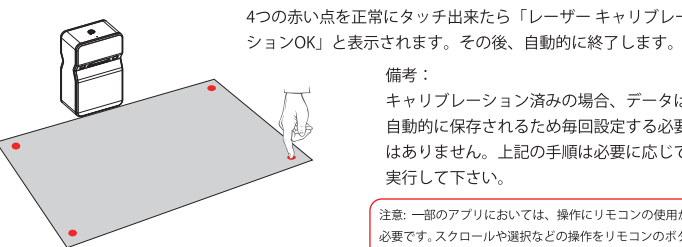

設定について



備考:
キャリブレーション済みの場合、データは自動的に保存されるため毎回設定する必要はありません。上記の手順は必要に応じて実行して下さい。

注意:一部のアプリにおいては、操作にリモコンの使用が必要です。スクロールや選択などの操作をリモコンのボタンで行って下さい。

ネットワーク設定
 設定 ▶ ネットワーク設定 ▶ Wi-Fi
 Wi-Fi をオンにし、Wi-Fi リストをスクロールし、Wi-FiID を選択し、パスワードを入力すると、接続が可能になります。

Bluetooth設定
 設定 ▶ Bluetooth 設定 ▶ Bluetooth
 Bluetooth をオンにし、接続までデバイスのペアリングを検索します。

言語と入力設定
 設定 ▶ 言語設定 ▶ 言語設定と入力セクターを選択し、言語設定が可能です。

その他の設定
 問題が起きた場合、プロジェクターの設定を初期化 (リセット) する方法：
 設定 ▶ その他の設定 ▶ データの初期化



投影モード (2WAY)
 設定 ▶ 投影設定 ▶ 投影モード
 投影の自動調整をONにすると、本体の向きによって自動的に適応します。
 ①縦置きにすると、前面に投影されます。(インタラクティブモード)
 ②横置きにすると、壁への投影に切り替わります。(壁短焦点モード)

壁投影モード時の投影サイズ
 壁から本体の設置距離に応じて、投影(画面)サイズを自由に調整できます。

推奨投影サイズ

40インチ ~ 80インチ
約20cm ~ 約60cm

※ 壁投影モード時に映像がぼやける場合は、リモコンのフォーカスボタンで調整して下さい。

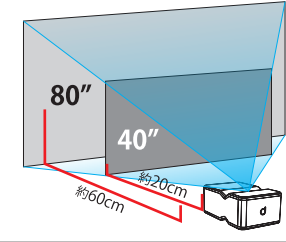

台形補正
 設定 ▶ 投影設定 ▶ 台形補正 ▶ 自動補正にすると本体を垂直に動かす際、投影映像が自動的に補正されます。手動台形補正をオンにして、リモコンの方向キーを押し、4つの角度の台形の調整が可能です。

画面の明るさ
 設定 ▶ 投影設定 ▶ 画面の明るさ
 映像の明るさ調整が可能です。

冷却ファンの風速
 設定 ▶ 投影設定 ▶ 冷却ファンの風速
 4段階の風速の選択が可能です。



オーディオ設定
 設定 ▶ オーディオ設定
 オーディオの設定や音量確認が可能です。

日付と時刻
 設定 ▶ 日付と時刻
 日付と時刻の設定が可能です。



USBメモリーからのファイル再生方法
 メイン画面 ▶ ファイル管理
 プロジェクター本体のUSBポートにUSBメモリーを差し込みます。SBメモリーが認識されると、画面にファイルリストが表示されます。ファイルを選択後、再生が自動的に開始されます。

対応ファイル形式

ビデオ	: H.264, H.265, MPEG1, MPEG2, MPEG4
オーディオ	: AAC_LC, HE_AAC, HE_AACV2, LPCM, MP3, APE, AAC
画像	: jpg, png, bmp など

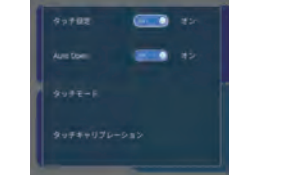
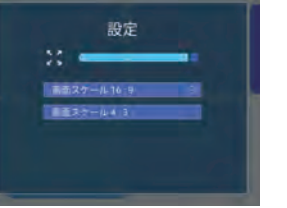
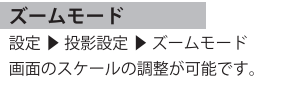

デバイス情報
 デバイスの基本的な情報、シリアル番号やストレージ容量などが表示されます。

システム更新について
 システム更新がある際には、デバイスに通知が表示されます。※アップデートの際、必ずネットワークに接続してから実行して下さい。必要に応じて「オンライン更新」にて「更新をチェック」し、最新バージョンにアップデートすることができます。

画面ミラーリング
 スマートフォンとプロジェクターが同じネットワークに接続し、Bluetoothを接続するとプロジェクタに画面を壁やスクリーンに投影することが出来ます。

AirPlayミラーリング
 スマートフォンとプロジェクターが同じネットワークに接続されていることを確認して下さい。
 ▼ 設定メニューを開き、「画面ミラーリング」を選択します。
 ▼ 検索したプロジェクターを選択します。



HDMI
 HDMI信号ソースを入力すると映像が表示されます。

アプリについて
 アプリのダウンロードや更新はGoogle Playをご利用下さい。必ずネットワークに接続してから実行して下さい。
 ※Google Playのアカウントをお持ちでない方は、サービスを利用するためにアカウント登録が必要です。アカウントを作成することで、アプリのダウンロードや更新、購入など、Google Playのさまざまな機能を利用できるようになります。登録は簡単で、Googleアカウントがあればすぐに始められます。

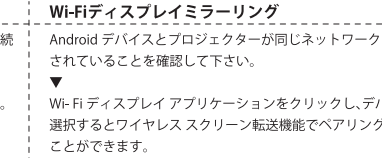
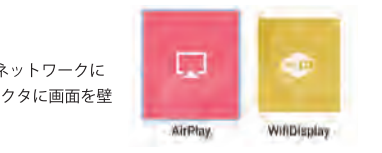

こんなときは？ 正常に動作しない場合、以下の項目を確認してみてください。

- 電源が入らない場合**
 - 電源ケーブルの接続
 - 電源ケーブルがしっかりと差し込まれているか確認して下さい。
 - コンセントの確認
 - 電源アダプターがコンセントにしっかりと差し込まれているか確認して下さい。
 - 電源ボタン
 - 電源ボタンを押しても反応しない場合、リモコンのボタンを試して下さい。
- 映像が映らない場合**
 - ネットワークの確認
 - ネットワーク・Wi-Fiに接続しているか確認して下さい。
 - 接続機器の確認
 - 接続されている機器が正常に動作しているか、別のデバイスで確認して下さい。
- 映像がぼやけている場合**
 - フォーカス調整
 - リモコンのフォーカスボタンで調整して下さい。
 - 投影距離
 - プロジェクターとスクリーンの距離が適切に確認して下さい。
 - レンズの清掃
 - レンズが汚れていると映像がぼやけることがあります。
 - 柔らかい布でレンズをやさしく拭いて下さい。
- 音が出ない場合**
 - 音量設定
 - プロジェクターおよび接続されている機器の音量がミュートになっていないか、または音が小さすぎないか確認して下さい。
 - スピーカーの確認
 - 内蔵スピーカーが正常に動作しているか、外部スピーカーを接続して確認して下さい。
- その他の不具合**
 - ソフトウェアのアップデート
 - 最新のファームウェアにアップデートされているか確認して下さい。
 - リセット
 - 問題が解決しない場合、プロジェクターの設定を初期化してみてください。

それでも解決できないときはお買い上げの販売店または当社お問い合わせ窓口にご連絡下さい。
 ⚠ 警告 ● 分解・修理・改造はしないで下さい。

SP01 2WAY SHORT FOCUS SMART PROJECTOR
2WAY 短焦点プロジェクター

ディスプレイ技術 : DLP (0.23インチ DMD)
 ネイティブ解像度 : 1080P (1920 x 1080)
 サポートされる解像度 : 4K
 明るさ : 240 ANSIルーメン
 寸法 : 210 × 135 × 86.2 mm
 重量 : 約 1.2 kg
 定格電圧 : 100V
 定格周波数 : 50/60Hz
 定格消費電力 : 55 W
 RAM+ROM : 4GB+32GB
 OS : Android 9.0
 Bluetooth : 5.0
 スピーカー : 3W

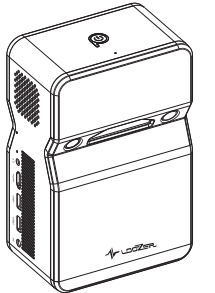

- 付属品：
- 本体
 - アダプター
 - 取扱説明書
 - 電源コード(約1.2m)
 - リモコン(電池単4形×2別売り)
 - HDMIケーブル

販売元
ROYAL CORPORATION
 株式会社ロイヤル
 〒460-8535
 名古屋市中区栄2丁目11-30 セントラルビル3階

WWW.LOOZER.net
 商品に関するお電話は平日の対応となります。
 ☎ 0800-170-7071 平日 10:00~18:00
 (夏季休業及び年末年始を除く)

【電池のリサイクルについて】
 電池には有害な化学物質が含まれている場合があります。不適切に廃棄すると、環境に悪影響を及ぼす可能性があります。必ず指定されたリサイクル施設でリサイクルして下さい。

愛情点検 **長年ご使用の製品の点検を！**

ご使用の際このようなことはありませんか。

- 電源スイッチを入れても作動しないときがある。●変なノイズがしたり、煙が出たりする。●ビリビリと電気を感じる。●電源コードの被覆が破れている。●電源コードを動かすと通電したりしなかったりする。●その他異常・故障がある。

ご使用中 故障や事故防止のため、ご使用を中止し、お買い上げの販売店にご連絡下さい。

保証書

本書は再発行いたしませんので、紛失しないように大切に保管してください。当社は本製品の保証書及び電話におけるお客様の氏名や住所などの個人情報(保証書や交換の商品発送のみ)は使用し、それ以外に使用したり当社以外の第三者に個人情報を開示・提供はいたしません。

保証期間内に故障し、保証を受ける場合には本製品と本保証書をご提示の上、お買い上げの販売店にご依頼ください。保証の対象は正規販売店にてご購入いただいた商品に限ります。転売品や個人間の売買にて購入された商品は保証の対象外となります。

●保証書は封筒に入ったものや、取扱説明書と一体のものがあります。保証書を受け取ったら販売店名・お買い上げ日(日)が書かれているかを確認し、ご自身の住所・氏名・電話番号の記入に誤りがないかよく確かめてください。未記入の場合や字句を書き換えられた場合は、保証期間内でも有償になる場合があります。

●取扱説明書その他の注意書きに従った正常な使用状態で、保証期間内に故障した場合にはお買い上げの販売店を通じ、無償修理または交換をさせていただきます。

保証期間内であっても以下の場合は無償修理・交換を受けることは出来ません。

- ① お買い上げ後の落下や、引っ越し、輸送などによる故障または損傷。
- ② 天災などの不可抗力ならびに火災、災害、異常電圧などによる故障及び損傷。
- ③ 保証書の提示がない場合。
- ④ 保証書に購入年月日、店名または氏名、販売店名の記入がない場合。あるいは字句等を書き換えられた場合。
- ⑤ 本製品の目的用途以外の使用、または不当な修理や改造が行われた製品。

●保証期間終了後は、診断をして修理が出来る場合はご要望により有償にて修理を行わせていただきます。

●保証期間はお買い上げ日から1年間です。販売店によっては、独自延長保証期間を設けている場合があります。詳しくは販売店にお問い合わせください。

保証書

保証期間内に故障し、保証を受ける場合には本製品と本保証書をご提示の上、お買い上げの販売店にご依頼ください。保証の対象は正規販売店にてご購入いただいた商品に限ります。転売品や個人間の売買にて購入された商品は保証の対象外となります。

品番	ROYAL LOOZER SP01		
お客様	お名前	様	
	ご住所	〒 -	
	電話番号	() -	
お買い上げ日	年 月 日	販売店名・電話番号	
保証期間 (お買い上げ日より)	本体 1年間		
	電話番号 () -	株式会社ロイヤル 〒460-8535 名古屋市中区栄2丁目11-30 セントラルビル3階 TEL: 0800-170-7071	

この商品は海外ではご使用になれません。 FOR USE IN JAPAN ONLY

●販売店店名を必ず記入していただく。